

RIAA Entzerrer

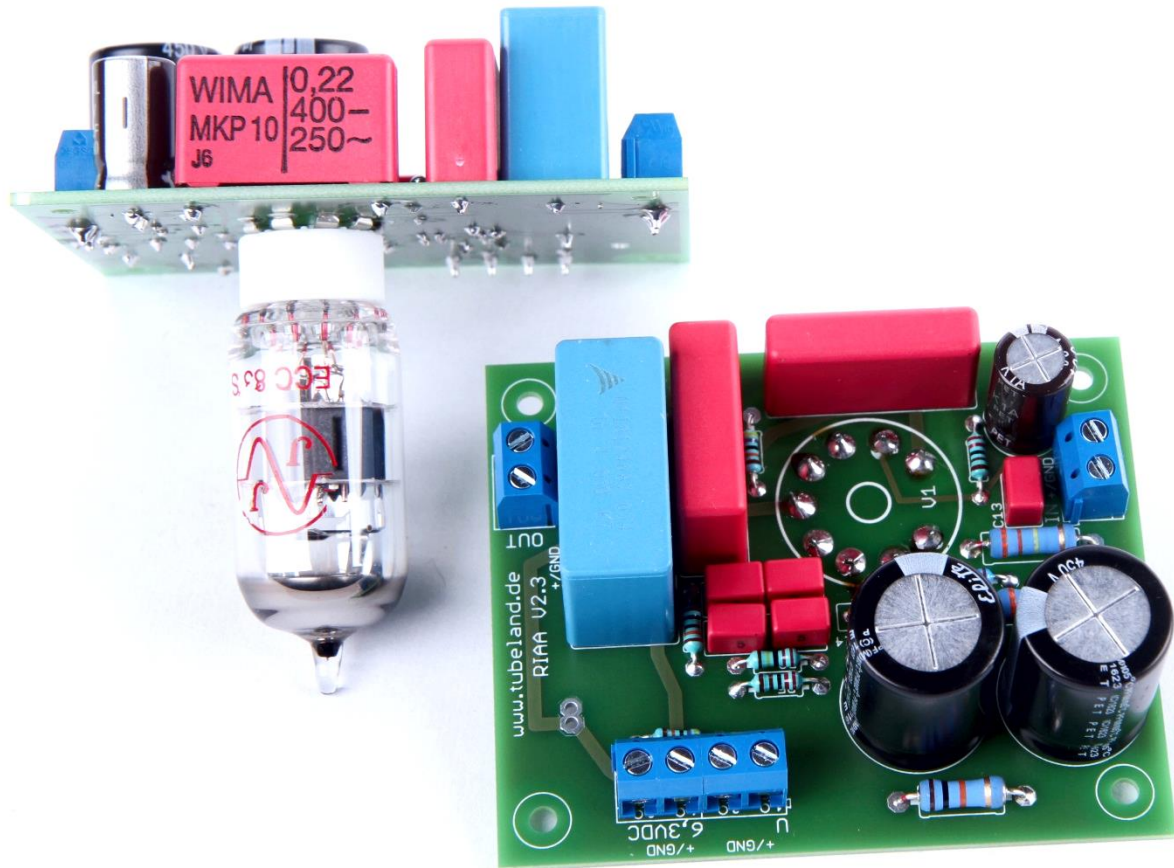

- **Mono Aufbau für die Flexibilität der Gehäuse Gestaltung**
- **260 – 290 V AC 15 mA / Anodenspannung**
- **6,3V Heizung**
- **35 db Gewinn gemessen bei 1 KHz**
- **ECC 83**
- **Leiterplatte 67 x 81 mm**

Um einen hochwertigen RIAA Entzerrer zu bauen wurden die Wichtigsten Punkte bei der Umsetzung Berücksichtigt. Um eine Möglichst hohe Kanaltrennung zu erreichen habe ich mich Entschlossen nur einen Kanal auf der Leiterplatte zu Design. Entsprechend muss für Stereo dann die Schaltung Zwei mal aufgebaut werden. Auch ist so mehr Flexibilität bei der Gestaltung des Pre Amps. Gegeben.

Die Schaltung habe ich bereits schon vor Jahren Vorgestellt. Allerdings mit Intrigiertem Netzteil und Dip-Schalter für die Kapazität Anpassung.

Hier Habe ich auf beide Extras Absichtlich Verzichtet. Denn es geht hier eher darum eine Hochwertige Audiosignal Verarbeitung zu erreichen! Das Geht am besten mit so Wenig Bauteilen wie Möglich zu Realisieren. Die Leiterplatte sollte also so klein wie Möglich sein um die Möglichkeit von Einstreuungen der Umgebung auf einen Minimieren zu reduzieren.

Meine Tests haben auch ergeben das selbst das Netzteil die Fremd Einstreuung erhöht. Mir ist es extrem Wichtig einen RIAA Vorverstärker zu realisieren mit Möglichst wenig Störgeräusche wie Brummen und Rauschen zu realisieren.

R7 und R8 wurden mit 2W Metall Oxide Widerstände versehen um das Rauschverhalten der Widerstände möglichst tief zu halten. Nachfolgende Stufen würden sonst das Rauschen mit verstärken!

Die Anodenspannung liegt bei ca. 300V. Die Trafo Spannung habe ich Großzügig auf 260-260V AC Festgelegt. Die Heizung wird hier im Gleichstrom gewählt. Hierzu finden sie im Sortiment einen Passenden Bausatz (DC Heizung)

Nachfolgend Möchte ich Kurz über das Netzteil Sprechen!

Das Externe Netzteil hat sich als Gut erwiesen und kann beide Kanäle Versorgen!

Für die Anwendung kann es wie Folgt Modifiziert werden!

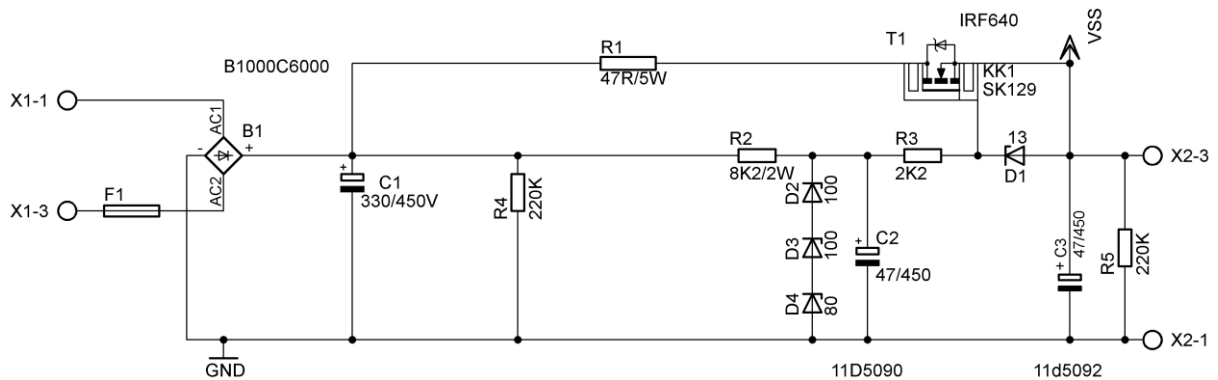

R4 und R5 = 470K!

D 2 – D4 = ZD 100

R1 = 22K 2W Metall

Sie Finden diesen Bausatz im Sortiment.

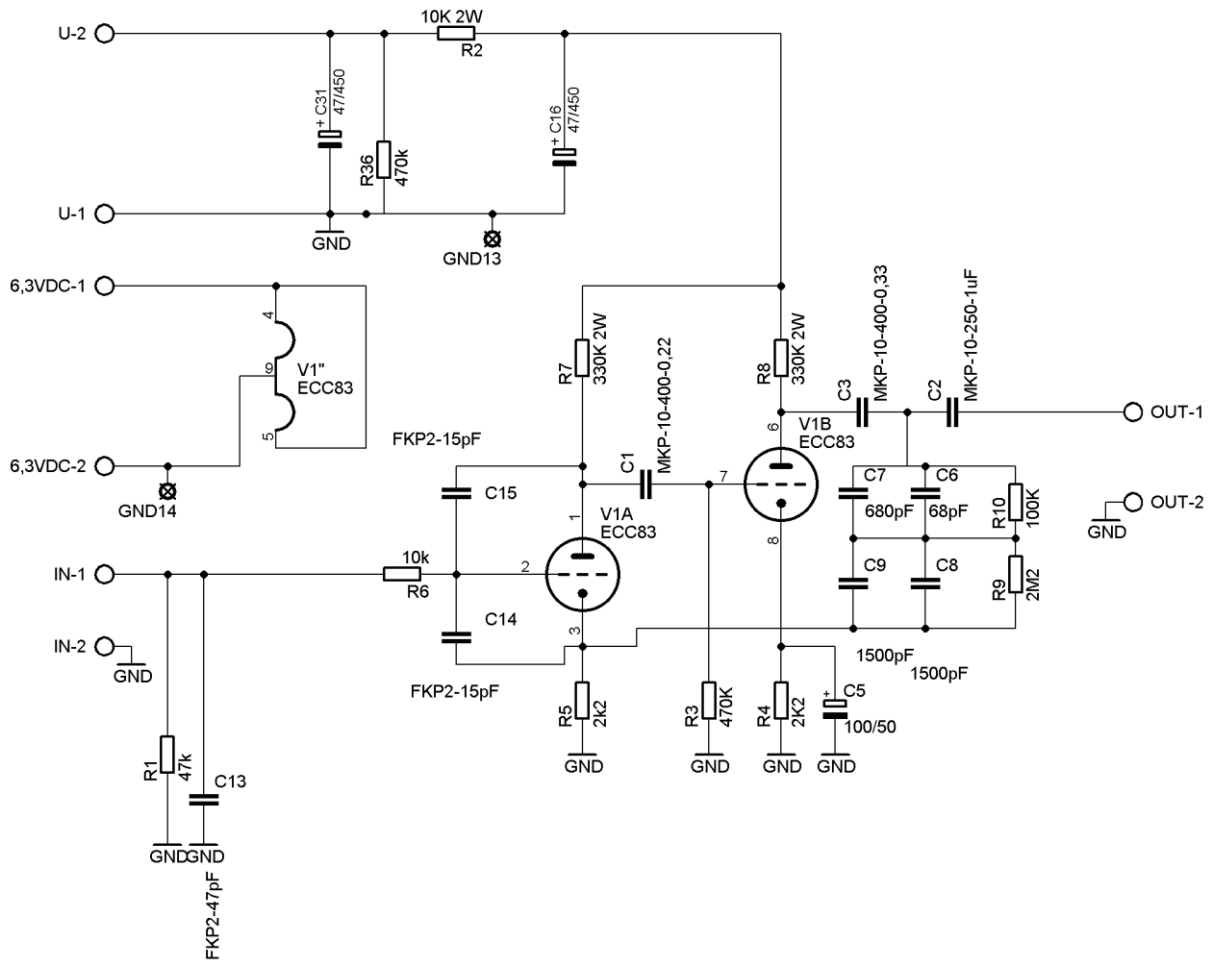

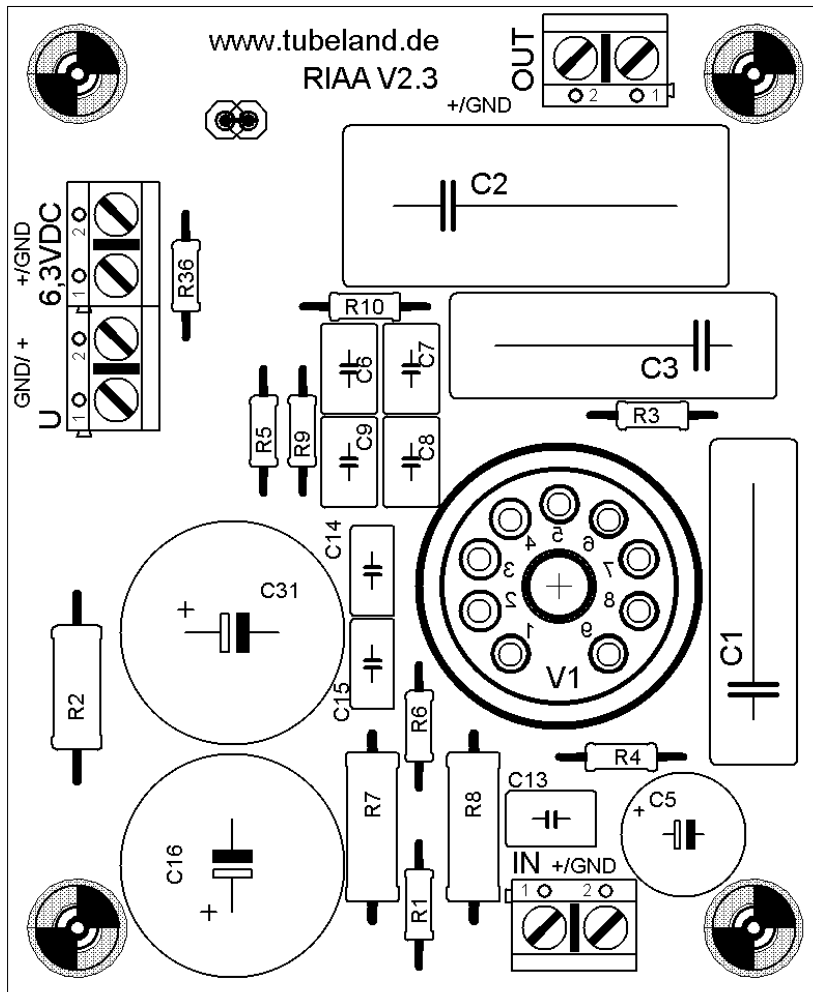

Achtung Anschluss Belegung Beachten!

Menge	Wert	Device	Bauteile
2	2K2	Metall	R4, R5
1	10k	Metall	R6
1	10K 2W	Metall 2W	R2
1	47k	Metall	R1
1	100K	Metall	R10
2	330K 2W	Metall 2W	R7, R8
2	470k	Metall	R3, R36
1	2M2	Metall	R9
2	15pF	C-EU050-035X075	C14, C15
1	47pF	C-EU050-045X075	C13

1	68pF	C-EU050-045X075	C6
1	680pF	C-EU050-045X075	C7
2	1500pF	C-EU050-045X075	C8, C9
1	MKP-10-400-0,22	C-EU225-074X268	C1
1	MKP-10-400-0,33	C-EU225-074X268	C3
1	MKP-10-250-1uF	C-EU275-134X316	C2
2	47/450	E7,5-18	C16, C29, C30, C31
1	100/50	CPOL-EUE5-10.5	C5
1	ECC83	ECC83-P	V1
1	Noval Fassung		V1
4		AK500/2	
1	Leiterplatte 67x81mm		